

MANUAL DO PROPRIETÁRIO



CADEIRAS DE RODAS **MANUAIS**

Freedom LIFE

SUMÁRIO

INFORMAÇÕES GERAIS.....	1
ESPECIFICAÇÕES TÉCNICAS.....	2
COMPONENTES.....	3
INSTRUÇÕES DE USO.....	4
ABERTURA/FECHAMENTO DA CADEIRA.....	4
SUPORTE PARA OS PÉS.....	4
APOIOS DE BRAÇOS.....	5
RODAS DIANTEIRAS.....	6
RODAS TRASEIRAS.....	7
FREIO MANUAL.....	8
INSTRUÇÕES DE USO SEGURO.....	9
DESLOCAMENTO.....	9
CALÇADAS (MEIO-FIO).....	11
ESCADAS.....	12
MANUTENÇÃO.....	12
LIMPEZA E VERIFICAÇÕES.....	13
TROCA E MANUTENÇÃO DOS PNEUS DIANTEIROS.....	13
TROCA E MANUTENÇÃO DOS PNEUS TRASEIROS.....	14
FREIO MANUAL.....	14
ADVERTÊNCIAS	15
DESCARTE.....	16
CERTIFICADO DE GARANTIA.....	17

INFORMAÇÕES GERAIS

Todas as instruções contidas neste manual são de grande importância para a sua segurança e para garantir a vida útil da sua cadeira de rodas. Entretanto, algumas informações merecem atenção especial em virtude das consequências que sua não observância podem representar para a integridade física do ocupante/assistente e para o funcionamento do equipamento (ver advertências).

Consulte um médico ou outro profissional qualificado para determinar se a cadeira de rodas Freedom atenderá suas necessidades particulares e para realizar a prescrição do modelo adequado.

Cadeiras de rodas são dispositivos assistivos para uso exclusivamente pessoal de ocupantes impossibilitados de andar ou com mobilidade e/ou desempenho funcional reduzidos com os membros inferiores ausentes, amputados uni ou bilaterais, com capacidade funcional da habilidade motora dos membros superiores (braços e mãos), bem como nível de compreensão para conduzir com eficiência e segurança o equipamento. É recomendada para pessoas com patologias progressivas (distrofia muscular, esclerose múltipla, esclerose lateral amiotrófica, amiotrofia espinhal) ou não progressivas (acidente vascular encefálico - derrame, lesão medular, paraplegia, tetraplegia ou má-formação congênita) que necessitam de uma cadeira como equipamento principal para postura e mobilidade. Além disso, pode ser utilizado por pessoas com contraturas ou lesões das juntas, perturbação do equilíbrio, bem como para idosos com força nos membros superiores.

O princípio de funcionamento da cadeira de rodas manual é baseado na propulsão através dos aros das rodas traseiras e frenagem manual, promovendo o deslocamento, conduzido tanto pelo ocupante, quanto pelo assistente. O produto é adequado para o uso tanto em ambientes internos quanto externos, e pode ser utilizado por indivíduos de qualquer idade, desde que atenda às suas necessidades ergonômicas e respeitando sua fase de desenvolvimento, desde a infância (7 anos) até a fase adulta.

Os estofamentos sujeitos à contato humano são confeccionados em tecido de poliamida resinado, com característica de repelir água, conferindo facilidade de higienização do mesmo.

O fabricante, permanentemente empenhado com a melhoria da qualidade, reserva-se o direito de modificar sem prévio aviso, as especificações de seus produtos, bem como incluir ou excluir itens.

ESPECIFICAÇÕES TÉCNICAS

REFERÊNCIA	Life P	Life M	Life G
Largura da cadeira*	55,5 cm (modelo 40/37cm)	59,5 cm (modelo 40/41cm)	63,5 (modelo 40/45cm)
Altura do apoio de braços	13 / 15 / 17 cm	17 / 19 / 21 cm	21 / 23 / 25 cm
Altura do encosto	30 / 35 / 40 / 50 cm	30 / 35 / 40 / 45 / 50 cm	40 / 45 / 50 cm
Comprimento do assento	37 cm	42 cm	47 cm
Altura aberta*	84,3 cm (alt. encosto 40cm)	88,2 cm (alt. encosto 40cm)	95,5 cm (alt. encosto 40cm)
Altura fechada*	60,9 cm (braços removidos)	65 cm (braços removidos)	70 cm (braços removidos)
Largura do assento	33 / 36 cm	40 / 44 / 49 cm	40 / 44 / 49 cm
Largura do encosto	34 / 37 cm	41 / 45 / 50 cm	41 / 45 / 50 cm
Peso da cadeira*	14,8 kg (modelo 40/37cm)	14,9 kg (modelo 40/41cm)	15,2 kg (modelo 40/45cm)
Chassis em alumínio	Monobloco		
Freio de estacionamento	Mecânico		
Apoio de pé ¹	Padrão / plataforma		
Cinto de segurança ²	Tronco / abdominal		
Braços ³	5cm, protetor em ABS		
Assento	Padrão / com tiras tensoras / base rígida em PVC / com cinto de estabilização pélvica		
Almofada de assento	3cm, densidade 33		
Encosto ⁴	Padrão / com tiras tensoras		
Rodas dianteiras	2x6"x11/2" maciça / 6" inflável	2x6"x11/2" maciça / 8" inflável / 6" inflável	
Rodas traseiras	2x20"x1.75 inflável Aro alumínio raiado 20" Calota ABS (opcional) Eixo quick release Argola em alumínio / em alumínio com pinos	2x24"x11/38" inflável / Soft / Maciço Aro alumínio raiado 20" / 24" Calota ABS (opcional) Eixo quick release Argola em alumínio / em alumínio com pinos / em nylon	2x24"x11/38" inflável / Soft / Maciço Aro alumínio raiado 24" Calota ABS (opcional) Eixo quick release Argola em alumínio / em alumínio com pinos / em nylon
Capacidade de carga	80 kg	110 kg	130 kg

* As medidas e pesos podem variar de acordo com altura do encosto, largura do assento e altura do apoio de braços escolhidas.

¹ - Os apoios de pés são removíveis e com regulagem de altura.

² - Cinto de segurança é um item opcional.

³ - O braço é removível e com regulagem de altura.

⁴ - O encosto padrão é articulado.

COMPONENTES



Imagem 1 - Cadeira de rodas manual padrão Life

REFERÊNCIA	COMPONENTE
1	Encosto
2	Assento
3	Apoio de braço
4	Chassis
5	Pedaleira
6	Roda traseira
7	Roda dianteira
8	Mancal
9	Garfo
10	Freio de estacionamento

INSTRUÇÕES DE USO



ATENÇÃO

Antes do uso, verificar:

- Se o produto for equipado com pneus infláveis, verifique se estão devidamente calibrados.
- Verifique se o funcionamento dos freios está correto.

ABERTURA / FECHAMENTO DA CADEIRA

Para abrir a cadeira, puxe o cordão de acionamento localizado na parte inferior externa do encosto articulado, de modo a recuar o pino de trava, e em seguida puxe o encosto para fora. Este movimento realiza a abertura da estrutura em “L” da cadeira.

Para o fechamento faça o procedimento inverso. De forma a facilitar o transporte, remova as rodas traseiras e dianteiras.

Imagem 2

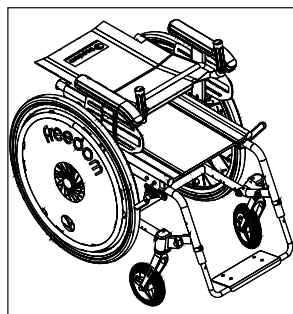

a) Cadeira de rodas fechada.

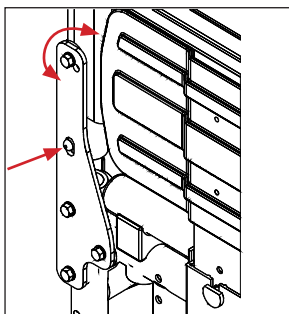

b) Mecanismo de acionamento do encosto articulado.

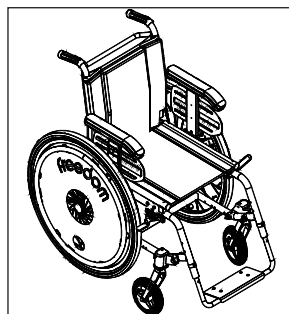

c) Cadeira de rodas aberta.

SUPORTE PARA OS PÉS

Os suportes para os pés possuem regulagem de altura para proporcionar maior conforto ao ocupante e podem ser retirados para facilitar o transporte através da remoção do clipe “E”. Para regular a altura retire o clipe “E” e recoloque-o na altura desejada do tubo guia.

Imagem 3

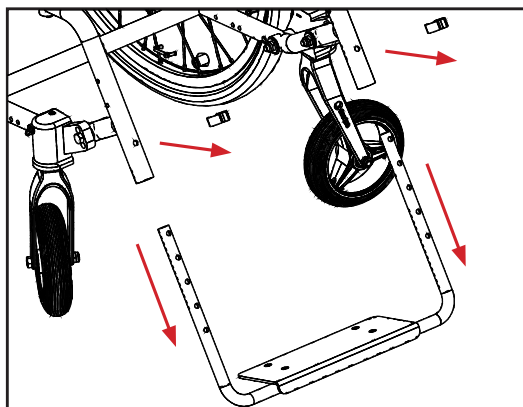

a) Remoção do suporte para os pés.

APOIOS DE BRAÇOS

Os apoios de braços ficam encaixados na lateral da cadeira, podendo ser retirados, de modo a facilitar o acesso do ocupante. Para removê-lo, basta puxar o apoio de braço para cima.

Imagem 4

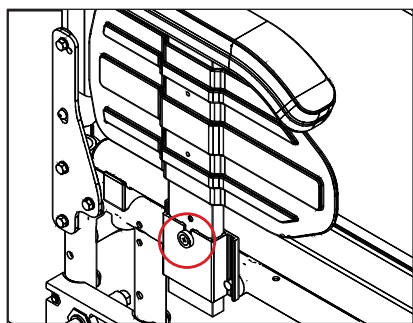

a) Mecanismo de travamento do apoio de braço.

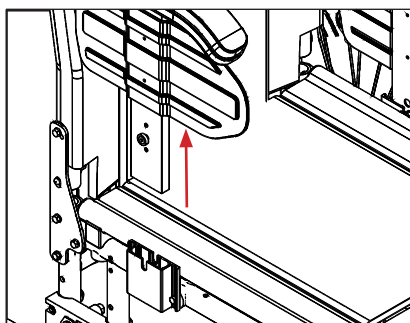

b) Remoção do apoio de braço.

Caso queira ajustar a altura, primeiro remova o parafuso de fixação e reposicione a bucha e o pino na altura desejada, fixando-os novamente com o parafuso.

Imagem 5

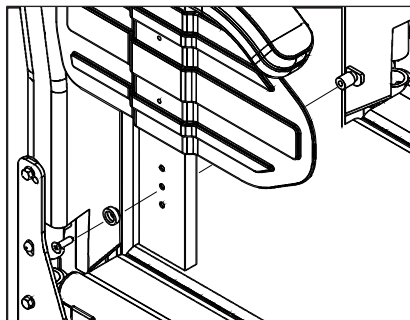

a) Mecanismo de ajuste de altura do braço.

RODAS DIANTEIRAS

Para retirar as rodas dianteiras desloque as travas dos eixos, pressionando o grampo do mancal e retire os garfos. Os mancais são equipados com rolamentos blindados, parafuso de fixação e um grampo. Para montar as rodas dianteiras insira os rolamentos na sede da roda, em seguida coloque as arruelas e posicione o garfo na roda utilizando o parafuso, e fixe o conjunto com a porca autotravante.

Imagem 6

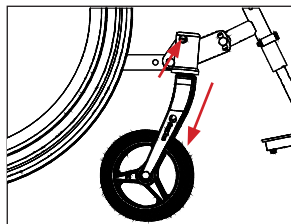

a) Mecanismo de remoção das rodas dianteiras.

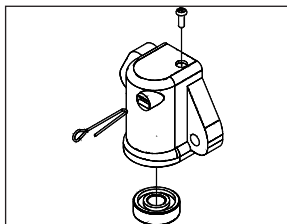

b) Componentes do mancal dianteiro.

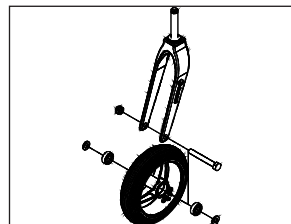

c) Montagem da roda dianteira.

O eixo do mancal deve estar perpendicular ao nível do solo. O mau posicionamento do caster prejudica a manobrabilidade da cadeira.

Imagem 7

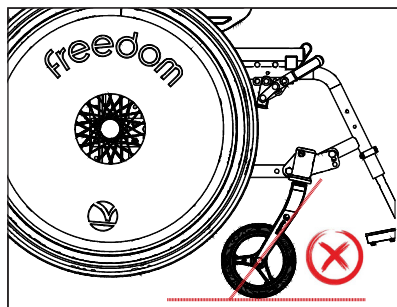

a) Roda dianteira mau posicionada.

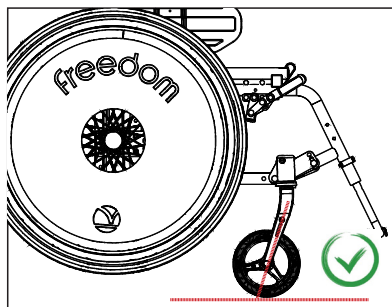

b) Posicionamento correto da roda dianteira.

RODAS TRASEIRAS

Para a montagem da roda traseira, primeiramente insira a bucha quick na placa traseira, em seguida coloque a porca interna no eixo quick e introduza estes na furação da bucha quick. Na sequência, encaixe a roda no eixo quick e fixe o conjunto montado com a porca autotravante externa.

Retire as rodas traseiras apertando os botões dos eixos quick-release e desencaixando-as.

Imagem 8

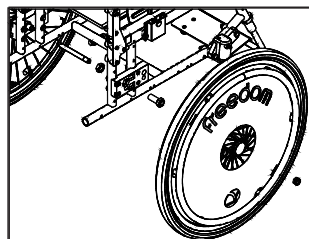

a) Vista da montagem da roda traseira.

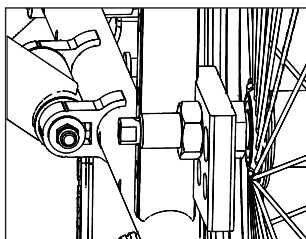

b) Detalhamento da montagem da roda traseira.

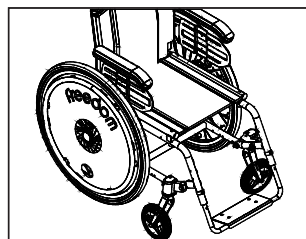

c) Rodas traseiras montadas.

FREIO MANUAL

O freio manual é um freio de estacionamento e deve ser utilizado apenas para o travamento das rodas traseiras, visando o impedimento do deslocamento da cadeira enquanto ela permanecer parada. Para acionar o freio empurre a alavanca para frente, afastando-a do seu corpo até sentir um leve aumento na resistência ao movimento e atingir o seu fim de curso. Faça o movimento contrário para destravá-lo.

Imagem 9

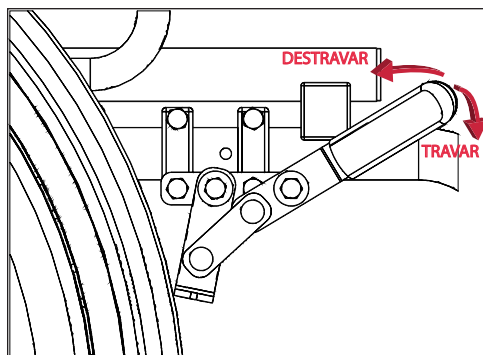

a) Sistema de acionamento do freio manual.

O ajuste do freio manual se dá pelo aperto dos parafusos indicados. O ajuste final deve permitir que a alavanca do freio seja acionada de forma que não fique nem muito pesada, nem muito leve. É muito importante verificar o posicionamento da trava no pneu, de modo que a superfície em contato permaneça paralela ao nível do solo, aumentando a área de contato entre ambos. Quando acionada, a trava do freio deve causar uma leve deformação no pneu para exercer a pressão necessária para a frenagem da cadeira.

Imagem 10

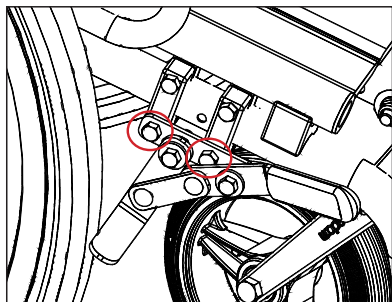

a) Parafusos para ajuste do freio.

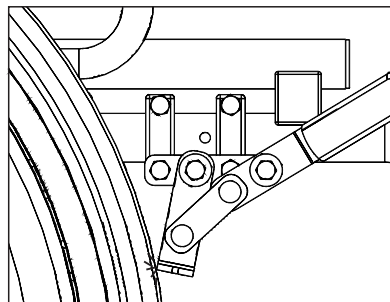

b) Posicionamento do freio manual quando acionado.

Imagem 11

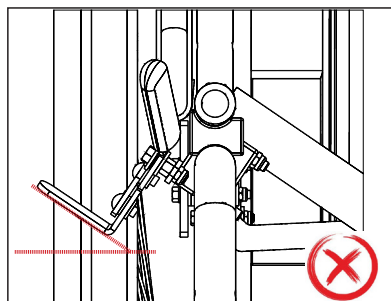

a) Freio mau posicionado no pneu.

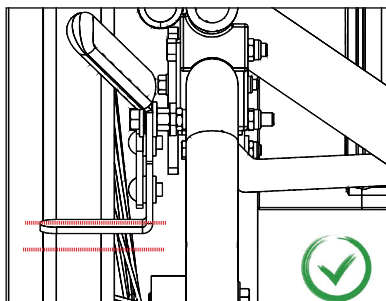

b) Posicionamento correto do freio no pneu.

INSTRUÇÕES DE USO SEGURO



ATENÇÃO

Para um uso seguro da cadeira de rodas é necessário muita atenção a todos os avisos e advertências de segurança contidos neste manual.

Antes de entrar ou sair da cadeira de rodas, certifique-se de que as pedaleiras estão rebatidas para cima, os freios direito e esquerdo estão travados e as rodas dianteiras estão corretamente posicionadas (ver Imagem 7). No caso de transferências frontais, os apoios de braços podem ser utilizados como suporte na sustentação durante a movimentação do ocupante. Para realizar manobras de transferência lateral do ocupante, remova os apoios de braços.

Antes de iniciar o deslocamento adquira percepção do centro de gravidade da cadeira de rodas, tenha ciência que todas as rodas encostam totalmente no chão e que seus pés estão devidamente apoiados sobre as pedaleiras.

DESLOCAMENTO

Quando utilizar as argolas de propulsão para iniciar o deslocamento, segure-as firme e aplique, cuidadosamente, uma pequena força para começar a movimentação da cadeira. Saiba que o controle de velocidade e direção da cadeira de rodas é realizado através de suas mãos. Para saber o ponto inicial de propulsão no contato com a argola, imagine suas mãos em uma posição análoga à 11 horas, e para posição final de 2 horas.

Utilize rampas ou elevadores sempre que possível. Não tente realizar manobras para vencer obstáculos sem um assistente.

Imagem 12

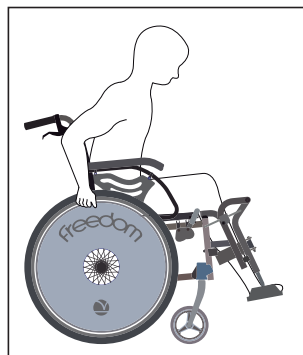

a) Ponto ideal para início de propulsão (11 horas).

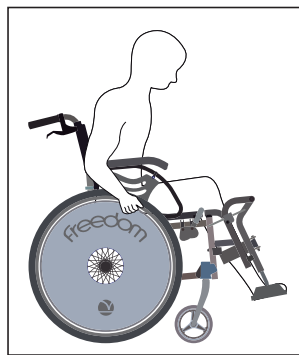

b) Ponto ideal para fim de propulsão (2 horas).

Quando a operação da cadeira se der através de um assistente, o controle de velocidade e direção é realizado através da propulsão pela manopla presente no encosto.

Imagem 13

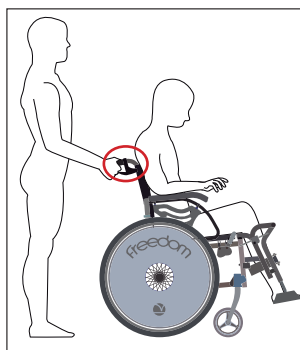

a) Posicionamento do assistente para propulsão da cadeira de rodas.

CALÇADAS (MEIO-FIO)

Para descer ou subir uma calçada sempre esteja acompanhado por um assistente. Caso queira subir, posicione a cadeira de frente para a calçada. Neste momento, o assistente deve inclinar a cadeira para trás lentamente, suspendendo as rodas dianteiras no ar até atingir o ponto de equilíbrio. Em seguida, deve-se empurrá-la até que as rodas traseiras encostem no meio-fio e realizar uma força no sentido de subir o degrau. Saiba que o assistente suportará o peso quando as rodas traseiras cruzarem o meio-fio. Ao subir, assegure que todas as rodas estejam tocando o chão antes que o assistente solte a cadeira.

Imagem 14

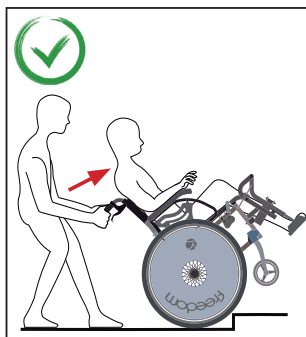

a) Posicionamento correto para subir uma calçada.

Caso queira descer uma calçada, aproxime a cadeira com as rodas traseiras voltadas para o lado do meio-frio, incline-a até atingir o ponto de equilíbrio e desça o degrau. Certifique que as rodas dianteiras transpuseram totalmente a calçada antes de soltar a cadeira no chão. Não tente descer um obstáculo sozinho e de frente para este.

Imagem 15

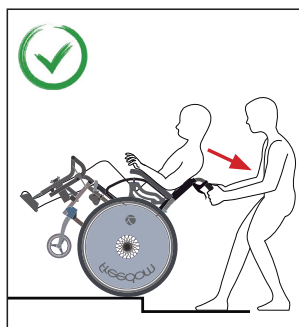

a) Posicionamento correto para descer uma calçada.

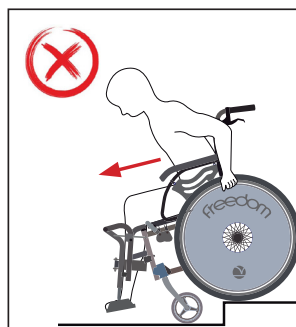

b) Posicionamento incorreto ao descer uma calçada.

ESCADAS

Para subir ou descer escadas sempre esteja acompanhado por dois ou mais assistentes. Caso queira descer ou subir, o primeiro assistente deve localizar-se atrás do ocupante, segurando firmemente a manopla do encosto e o segundo assistente deve posicionar-se de frente para o ocupante, segurando os chassis da cadeira. Os assistentes devem inclinar a cadeira até o ponto de equilíbrio e subir um degrau de cada vez, simultaneamente. A largura dos degraus da escada deve permitir o apoio da roda traseira para pausas de descanso. Não é aconselhável a movimentação em escadas longas e com degraus curtos.

Imagem 16

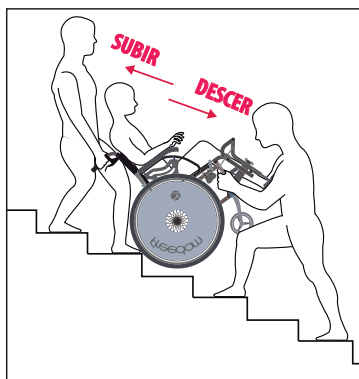

a) Posicionamento correto para subir degraus de uma escada.

MANUTENÇÃO



ATENÇÃO

- Para realizar a substituição e instalação de itens na sua cadeira, bem como para aquisição de itens opcionais e acessórios visite a nossa página www.freedom.ind.br/contato. O setor de relações com clientes da Freedom indicará a assistência técnica autorizada mais próxima de sua localidade.

- Utilize apenas peças e acessórios fornecidos pela Freedom e compatíveis com o seu modelo de produto. O fabricante não se responsabiliza por qualquer alteração não autorizada, reparos utilizando peças não originais e eventuais danos causados ao produto, ao ocupante/assistente ou à terceiros em decorrências destas alterações. A certificação da cadeira de rodas não garante a segurança do ocupante/assistente no caso de ocorrerem modificações em sua configuração original.

- Se sua cadeira de rodas apresentar alguma anormalidade técnica, leve-a imediatamente ao distribuidor (empresa autorizada para a comercialização) para que seja inspecionada e encaminhada ao fabricante. Se apesar de todas as providências anteriores você não estiver satisfeito com o atendimento recebido comunique-se com o setor de relações com clientes da Freedom Veículos Elétricos LTDA., Rua Conde de Porto Alegre, 155, Pelotas/RS/Brasil, CEP 96010-290, telefone 0xx53 32840600 ou através do site www.freedom.ind.br, o qual tomará as medidas cabíveis.

LIMPEZA E VERIFICAÇÕES

Todos os acessórios de tecido podem ser lavados cuidadosamente com água morna, utilizando-se sabão ou detergente neutro e secados à sombra. Não devem ser passados e nem lavados à seco ou na máquina de lavar.

Para a higienização da cadeira de rodas, nunca jogue água diretamente nesta. Use somente um pano úmido com água.

Verificar ocasionalmente se o assento apresenta afundamento, cortes e rasgos, se as almofadas de apoio de braço estão rompidas ou apresentam desgaste excessivo, e se o cinto de segurança apresenta rompimento nas costuras, alterações na trama do tecido ou quebra das fivelas de fixação. Observar a ocorrência de desgaste excessivo ou deformação na estrutura dos apoios para os pés. Substituir sempre que necessário.

Verificar as condições de funcionamento do chassi em monobloco, observando possíveis desgastes, empenamentos ou rompimento da estrutura. Encaminhe imediatamente sua cadeira a uma assistência técnica autorizada mediante a identificação de qualquer alteração.

TROCA E MANUTENÇÃO DOS PNEUS DIANTEIROS

O pneu dianteiro inflável com câmara necessita de uma pressão de 25-35 psi.

A roda dianteira pode ser retirada para troca através da remoção da porca do seu eixo central. Ao recolocar o parafuso eixo no garfo, ajuste sem apertar, para não travar os rolamentos (ver Imagem 6). A troca do pneu, rolamentos, mancais ou garfos pode ser realizada em estabelecimento especializado de sua confiança ou em assistência técnica autorizada.

Para realizar a substituição do garfo, pressione o grampo do mancal e retire-o pela parte inferior da cadeira. Aconselha-se que este procedimento seja realizado em assistência técnica autorizada.

Mantenha as rodas livres de fios, cabelos e fibras de carpete.

TROCA E MANUTENÇÃO DOS PNEUS TRASEIROS

O pneu traseiro inflável com câmara necessita de uma pressão de 30-45 psi.

É removido da cadeira mediante o acionamento dos botões dos eixos quick-release (ver Imagem 8).

Inspecionar visualmente a banda de rodagem. Caso a altura dos sulcos estiver menor que 0,5mm, substitua o pneu. A troca do pneu, rolamentos ou raios avariados pode ser realizada em estabelecimento especializado de sua confiança ou em assistência técnica autorizada.

Mantenha as rodas livres de fios, cabelos e fibras de carpete.

FREIO MANUAL

Caso o pneu traseiro seja inflável, é de extrema importância que o mesmo esteja devidamente calibrado com 45 psi para o ajuste e posicionamento correto do freio.

Verificar a existência de folgas nos parafusos de fixação (ver Imagem 10). Caso seja necessário, deve-se realizar o ajuste do aperto dos parafusos cuidando para que não haja um aperto excessivo. Primeiramente, deve-se verificar o posicionamento do freio.

A trava deve estar horizontalmente paralela ao nível do solo (ver Imagem 11).

Acionar a alavanca para ativar o freio e verificar se a trava está comprimindo o pneu. Testar a suavidade do acionamento do freio pela alavanca, o qual não deve estar demasiadamente pesado, nem leve.

Se o freio da sua cadeira continuar apresentando folgas, leve-a imediatamente a uma assistência técnica autorizada para que seja inspecionada e encaminhada ao fabricante, conforme necessidade.

ADVERTÊNCIAS

1. O cinto de segurança e a tira de panturrilha, disponíveis conforme o modelo do produto e quando prescrito por profissional da saúde, devem ser utilizados sempre que a cadeira estiver em movimento. Estes dispositivos são importantes para a segurança no deslocamento do ocupante e devem ser rigorosamente observados, mesmo em pequenos trajetos.
2. Quando for limpar a cadeira de rodas nunca jogue água, use somente um pano úmido com água.
3. Antes de realizar manobras de levante das rodas dianteiras para subir ou transpor pequenos obstáculos, treine e esteja acompanhado.
4. Não guardar a cadeira em ambientes úmidos, pois pode ocasionar mofo e oxidação das peças metálicas.
5. Não use este produto ou qualquer equipamento opcional disponível sem antes ler e entender completamente estas instruções. Mantenha este manual do proprietário à mão para poder consultá-lo a qualquer momento. Se você não estiver apto para entender os avisos, precauções ou instruções, faça contato com um profissional da saúde, revendedores ou suporte técnico antes de tentar usar este equipamento.
6. Existem algumas situações, incluindo algumas condições médicas, onde o ocupante da cadeira de rodas precisará praticar a operação de dirigí-la na presença de um assistente treinado. Um assistente treinado pode ser definido como um membro da família ou profissional especialmente treinado para auxiliar o ocupante em várias atividades diárias. Consulte seu médico se você estiver fazendo uso de algum medicamento que possa afetar sua habilidade para operar sua cadeira de forma segura.
7. Nunca tente usar sua cadeira de rodas além de suas limitações, conforme disposto neste manual.
8. Nunca sente em sua cadeira quando ela estiver sendo utilizada em conjunto com algum tipo de elevador ou produto de elevação. Sua cadeira de rodas não foi concebida para tal uso e qualquer dano ou ferimento ocorrido em decorrência disto não é de responsabilidade do fabricante.
9. Não permaneça sentado na cadeira enquanto ela estiver em um veículo em movimento, a não ser que este seja adaptado ao transporte de cadeiras de rodas com sistema de ancoragem homologado.
10. Nunca use a cadeira com os pneus com baixa calibragem. Examine a pressão pelo menos duas vezes por mês. Se necessário, calibre-os conforme a especificação, isto aumentará significativamente sua vida útil, garantirá o perfeito funcionamento do sistema de frenagem e manterá a cadeira de rodas dentro dos padrões de manobrabilidade, bem como de segurança estabelecidos no projeto. Saiba que manter os pneus calibrados facilita o deslocamento da cadeira.
11. Não opere a cadeira em vias públicas e estradas. Esteja ciente de que talvez possa ser difícil para o tráfego enxergá-lo quando você estiver sentado na cadeira. Obedeça as regras locais de tráfego de pedestre. Espere até que seu caminho esteja sem tráfego e, em seguida, prossiga com extremo cuidado.

12. Não faça uma curva fechada ou uma parada brusca ao dirigir sua cadeira de rodas.
13. Sempre reduza sua velocidade e mantenha um centro de gravidade estável quando estiver fazendo uma curva acentuada.
14. Esteja ciente de que roupas largas podem prender nas rodas. Nunca introduza a(s) mão(s) através dos raios, ou encoste diretamente nos pneus enquanto as rodas estiverem em movimento.
15. Não suba sozinho uma ladeira com inclinação maior que 10°. Acima deste limite, esteja acompanhado de um assistente.
16. Ao subir uma rampa, não dirija em diagonal. Dirija em linha reta, isto reduz enormemente a possibilidade de uma queda.
17. Não tente fazer com que a cadeira se movimente para trás em qualquer degrau, calçada ou outro obstáculo. Isto pode fazer com que a mesma tombe.
18. O freio de estacionamento deve ser desativado para empurrar a cadeira de rodas.
19. Utilize o freio apenas quando as rodas da cadeira estiverem paradas.
20. Não deixe crianças sozinhas perto deste equipamento.
21. Não tente ficar em pé ou apoiar o peso do seu corpo sobre as pedaleiras.
22. Não ultrapasse a capacidade de carga estabelecida para cada modelo de cadeira de rodas.
23. Evite permanecer sentado na mesma posição por longos períodos de tempo para prevenir a ocorrência de pontos de pressão (escaras).

DESCARTE

Estofamentos: Os estofamentos possuem três anos de vida útil. Caso o equipamento tenha sido utilizado em ambiente hospitalar, ao final da vida útil, os componentes devem ser tratados como lixo hospitalar. Para equipamentos de uso doméstico, os componentes podem ser higienizados e descartados juntos com o lixo doméstico para materiais inorgânicos.

Componentes metálicos: Possuem vida útil de cinco anos. Para descarte, procure um centro de reciclagem ou centro de coleta específico para metais.

Componentes plásticos: Possuem vida útil de cinco anos. Devem ser higienizados e descartados como lixo doméstico para materiais inorgânicos.

Caso tenha dificuldades em localizar um centro de coleta adequado entre em contato com o órgão público responsável de sua cidade, com o revendedor ou com o fabricante.

CERTIFICADO DE GARANTIA

NORMAS DE GARANTIA

1- IDENTIFICAÇÃO DO PROPRIETÁRIO

Este termo de garantia é válido desde que acompanhado de cópia da nota fiscal da compra do produto perfeitamente preenchida, com identificação do proprietário e data de comercialização pela empresa vendedora.

2- GARANTIA

Pelo prazo de um ano (sendo 3 meses de garantia legal e 9 meses de garantia contratual) com opção de garantia estendida de 12 meses, a contar da data da emissão da nota fiscal e dentro das condições estipuladas nos "TERMOS DE GARANTIA".

TERMOS DE GARANTIA

A FREEDOM VEÍCULOS ELÉTRICOS LTDA., como fabricante das cadeiras de rodas, garante que estas são isentas de defeito de material ou de manufatura, em condições normais de uso.

A obrigação da FREEDOM VEÍCULOS ELÉTRICOS LTDA. limita-se ao conserto ou substituição de quaisquer peças, dentro do período normal da garantia a que aludem estes termos, cujo exame feito pela empresa fabricante ou autorizada pela mesma, revele satisfatoriamente para o fabricante, a existência do defeito reclamado. O conserto ou substituição das peças defeituosas será feito pelo fabricante, sendo as despesas de fretes entre a revenda/assistência técnica e fábrica, dentro do território nacional, por conta do fabricante, portanto sendo de livre escolha a transportadora. Os custos de frete entre o cliente e a revenda/assistência técnica, quando existirem, não são cobertos pela garantia.

Os termos desta garantia não serão aplicáveis nos seguintes casos:

- Cadeira de rodas que tenha sido sujeita a uso inadequado, negligência ou acidente;
- Cadeira de rodas que tenha sido reparada ou alterada fora do fabricante, de modo que, no julgamento do fabricante, sejam afetados seu desempenho e segurança.
- Serviços de manutenção, tais como troca de correias, pneus, câmaras.
- Deterioração habitual de estofados e itens de aparência devido a desgaste ou exposição ao tempo.



Freedom Veículos Elétricos Ltda. Rua Conde de Porto Alegre, 155, Pelotas, RS, Brasil. CEP: 96010-290 Fone: 55 (53) 3284-0600
Para maiores informações, acesse o site: www.freedom.ind.br
